

# VKLADANIE PRÚDOVÝCH A NAPĚŤOVÝCH ZDROJOV - TRANSFIGURÁCIA: T → Π a Π → T

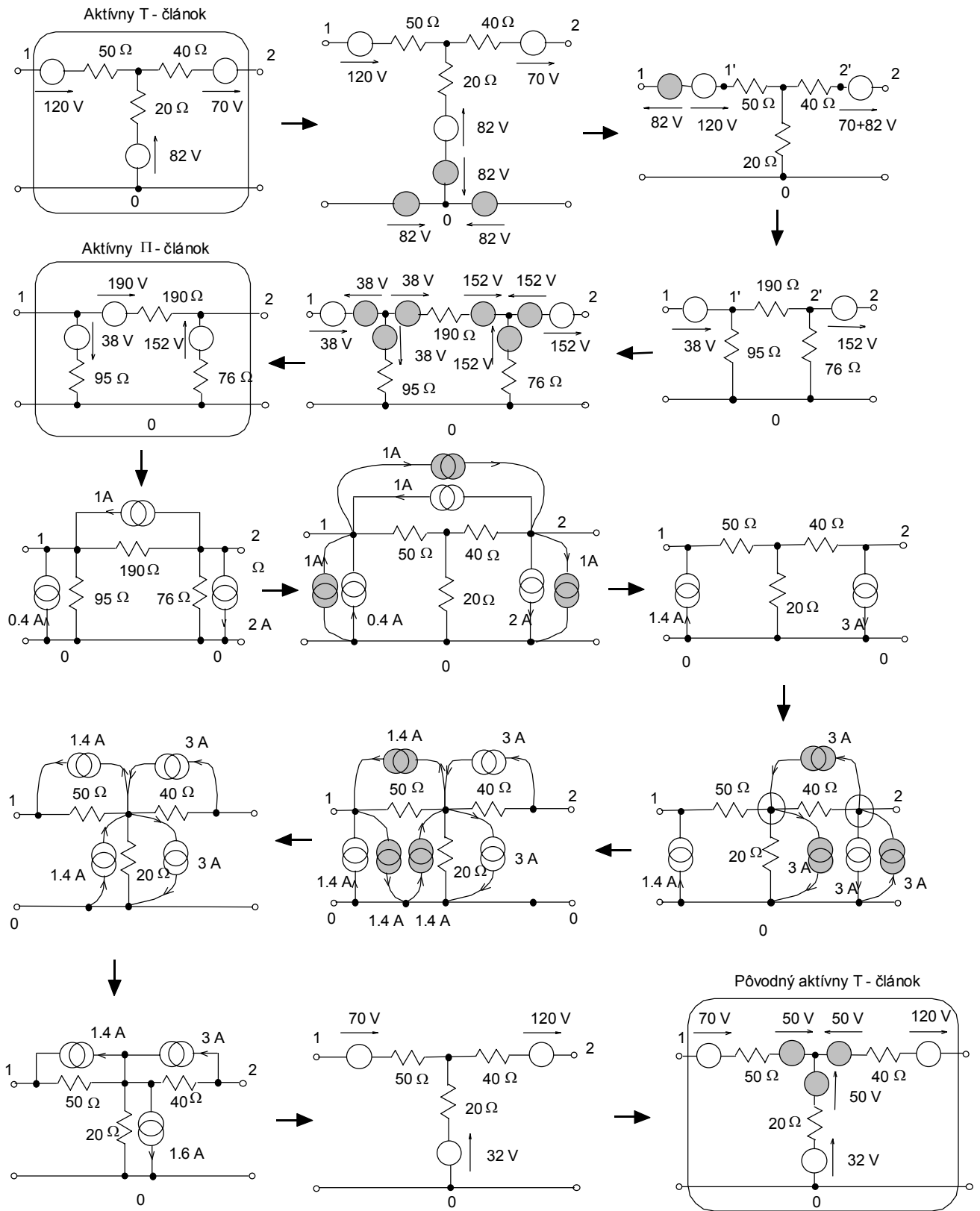

Všimnite si nejednoznačnosť riešenia. Aby sme dostali pôvodný T - článok, v poslednom kroku sme do každého úseku pridali napätový zdroj 50V.